

A dramatic photograph of a rocket launch. The rocket is positioned vertically, ascending from a launch pad. A massive, billowing plume of white smoke and fire surrounds the base of the rocket, extending across the lower half of the frame. To the right of the rocket, a tall, complex metal launch tower structure is visible, with a thin vertical pipe extending from its top. The sky is a deep, clear blue, with some wispy clouds on the left side. The overall scene conveys a sense of power and achievement.

eigenland®

Entschieden erfolgreicher

Zukunftsfähige Stadt: How do bee do it?





Entschieden erfolgreicher

**„ENTWICKLUNG IST KEINE ENTSCHEIDUNG –
SIE GESCHIEHT.“**



Entschieden erfolgreicher

**„Kern einer Transformation ist
die Gestaltung von Beziehungen.“**



Entschieden erfolgreicher

**„Partizipation bedeutet für mich,
mehr Freude und Wirkung.“**

Zukunftsfähige Stadt: How do bee do it?



1

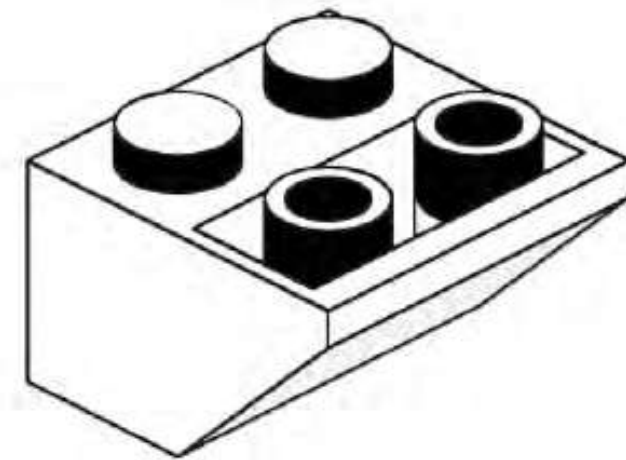
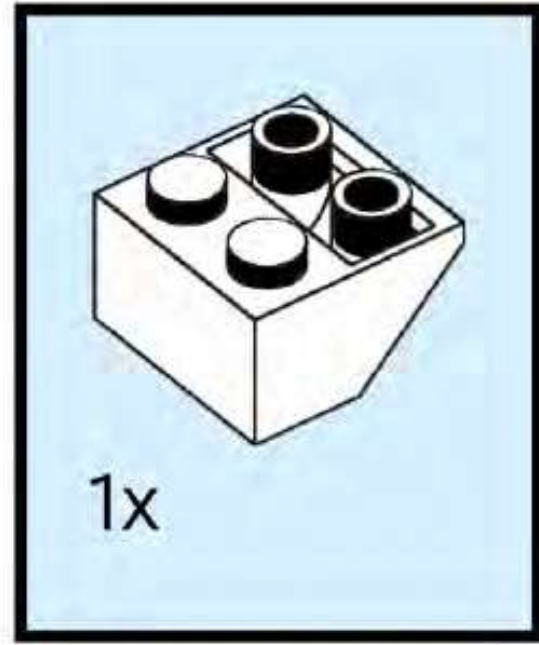

Menschen

2

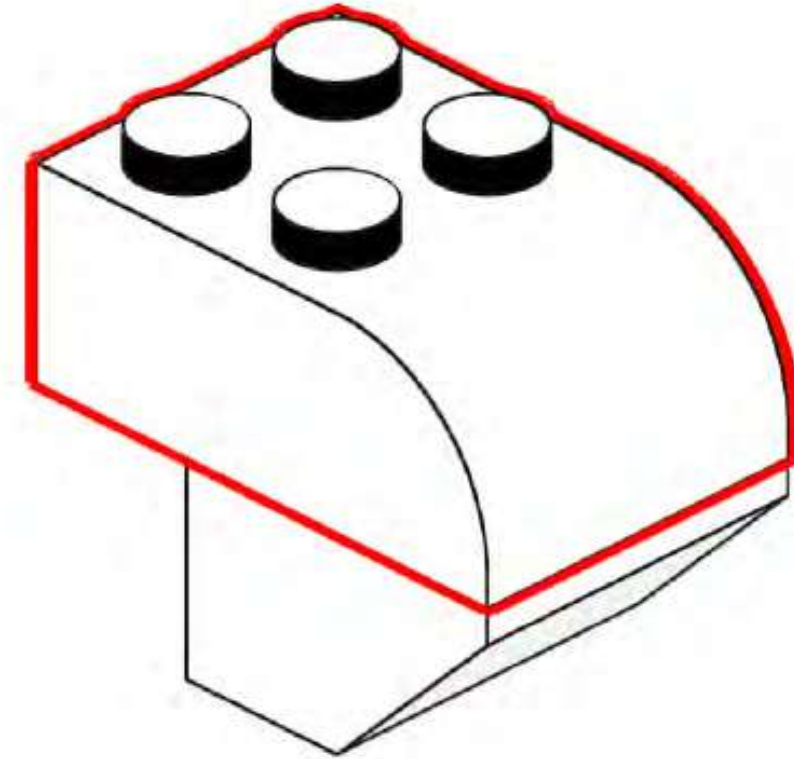
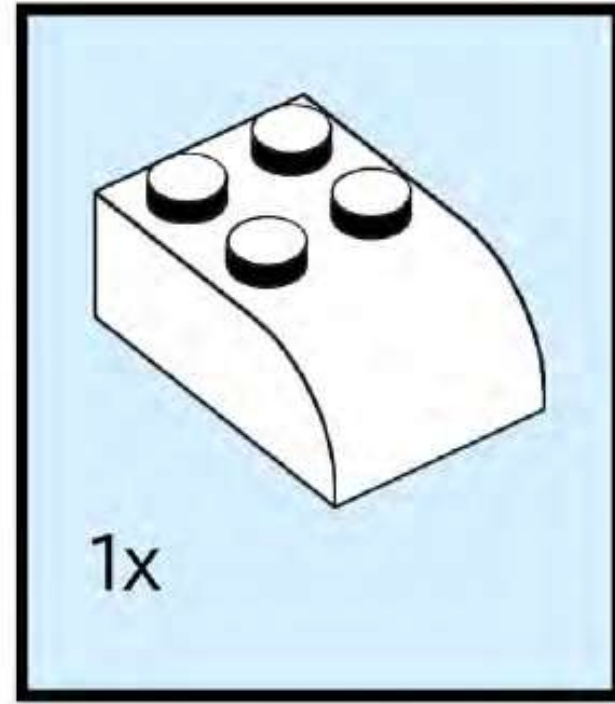

Menschen Vertrauen

3

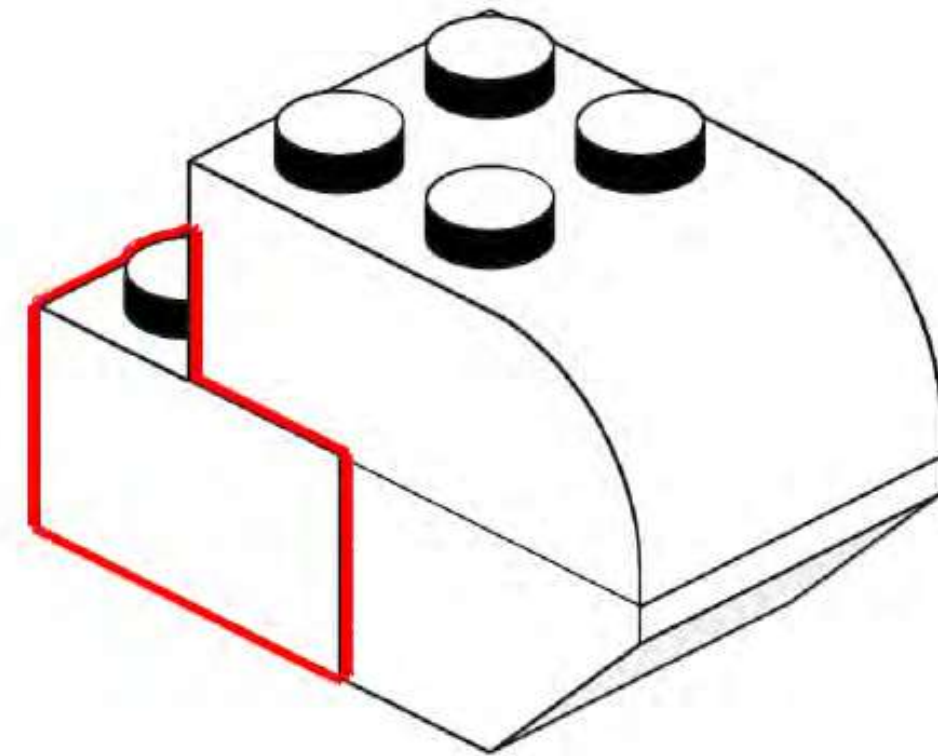
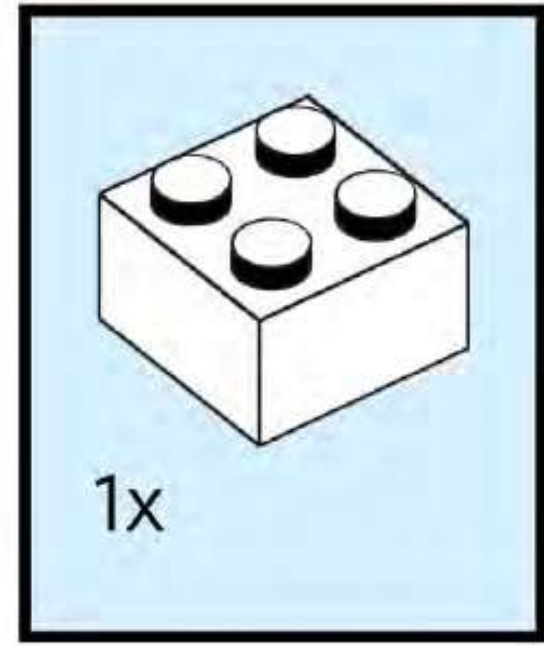

Menschen
Vertrauen
Offenheit

4

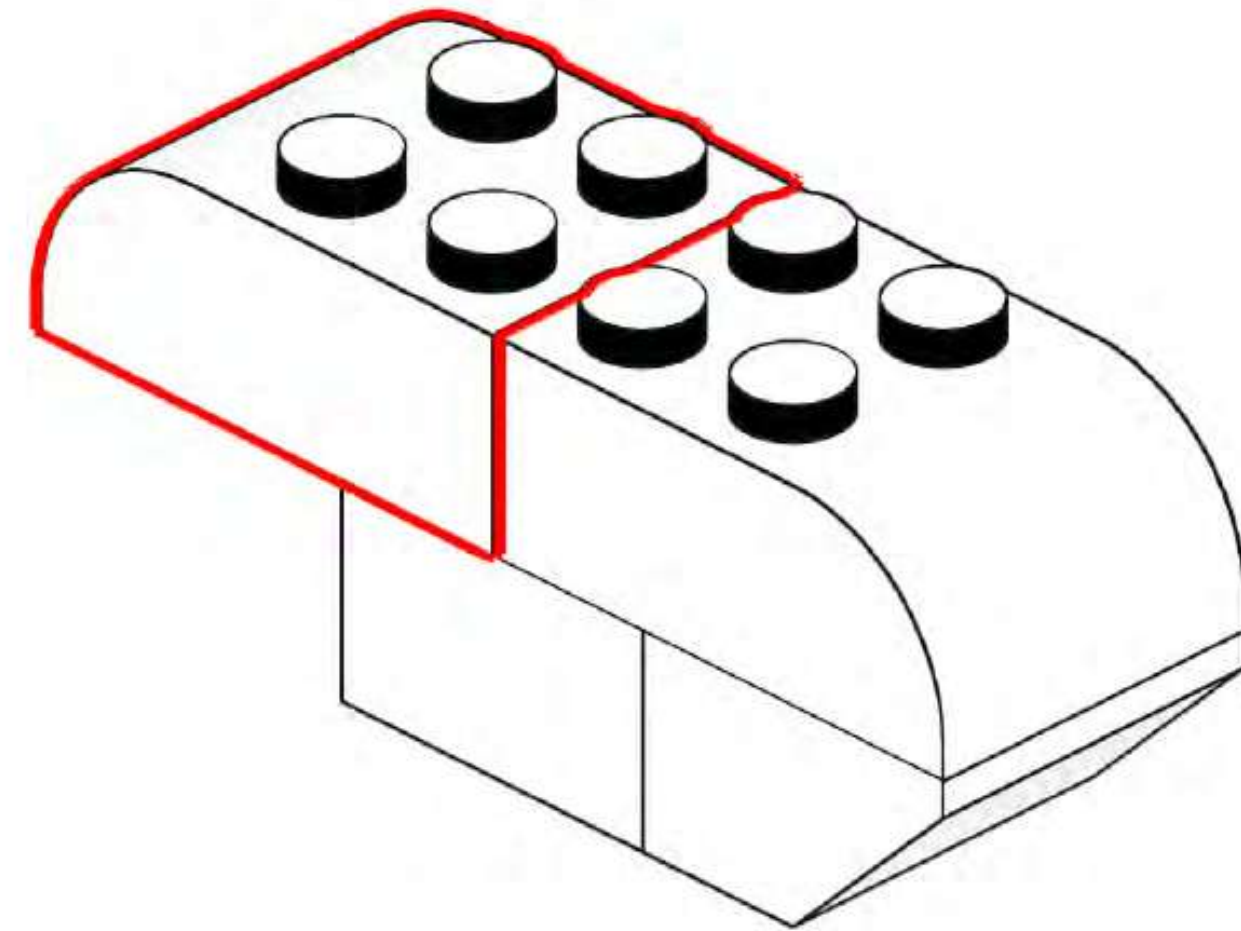
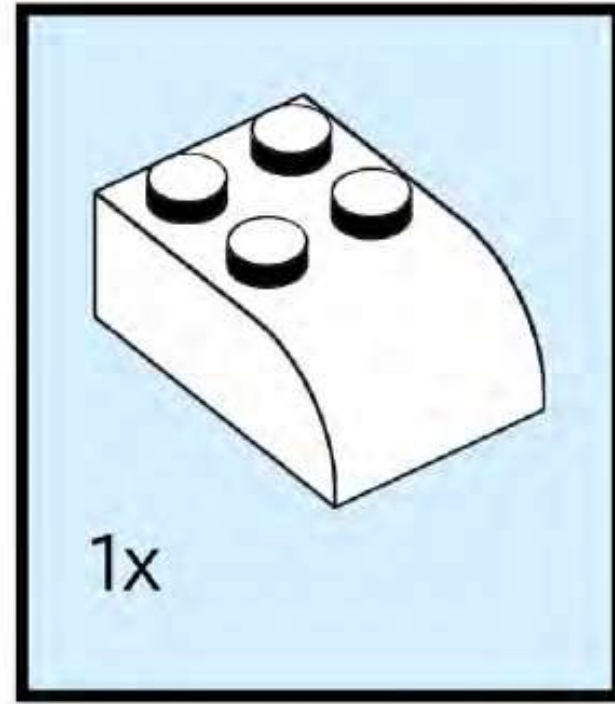

Menschen
Vertrauen
Offenheit

Mut

5

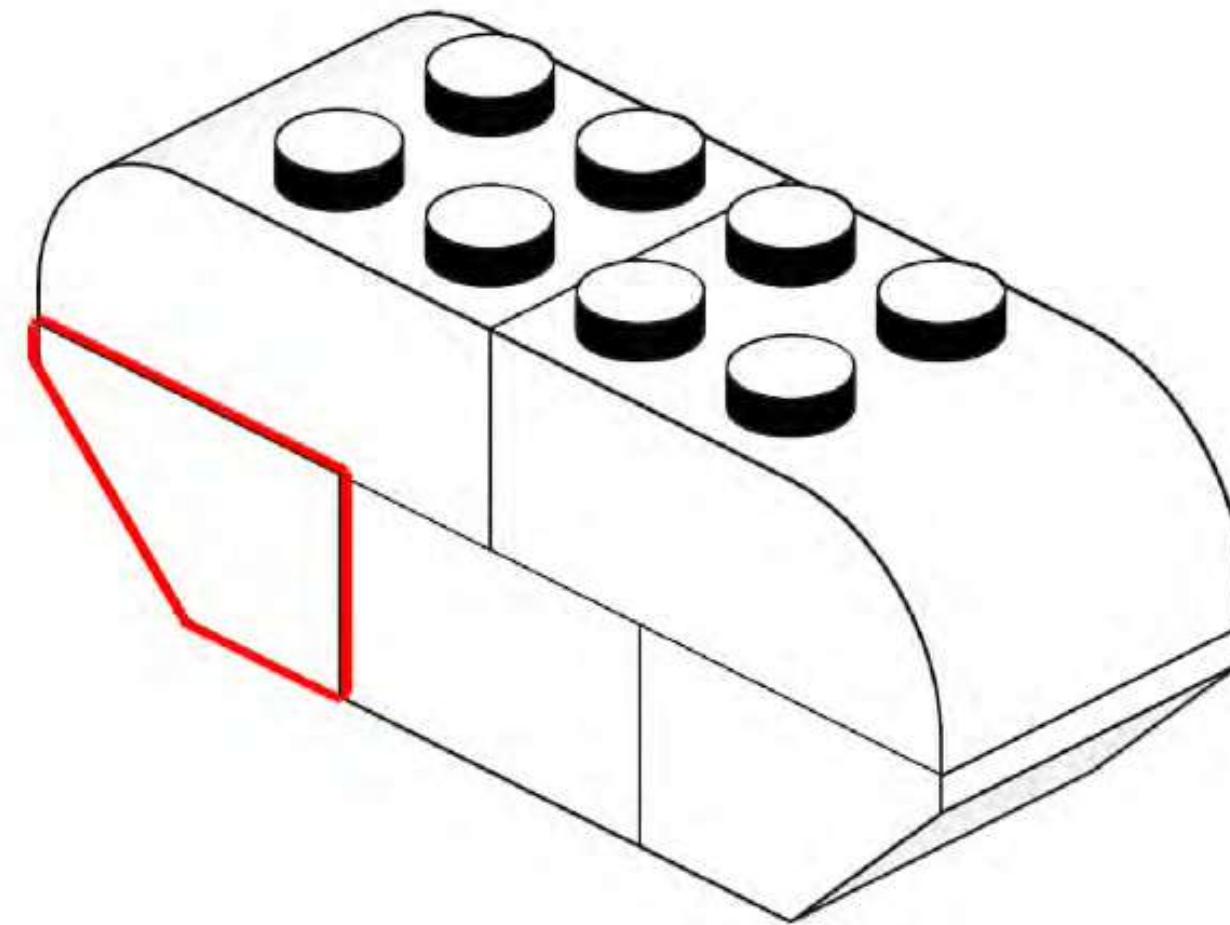
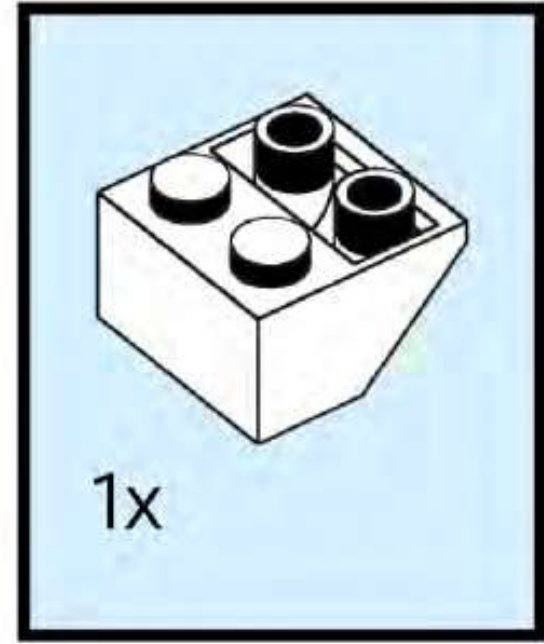

Menschen
Vertrauen
Offenheit

Mut

Raum

6

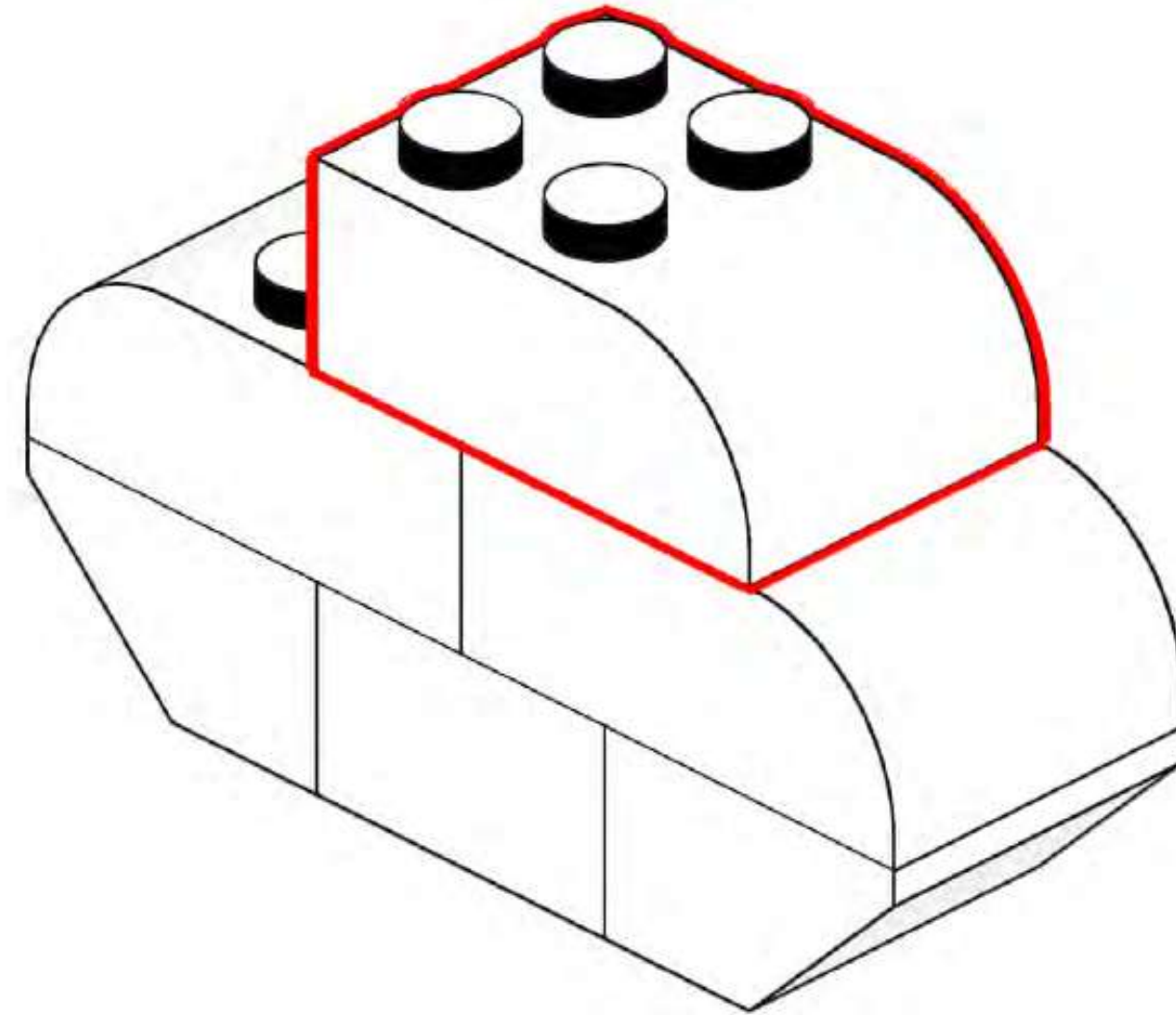
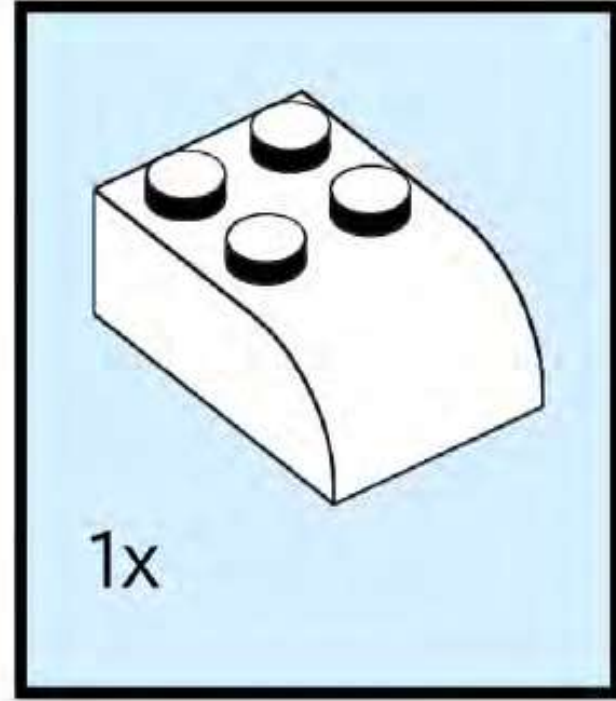

Menschen

Vertrauen

Offenheit

Mut

Raum

Zeit

7

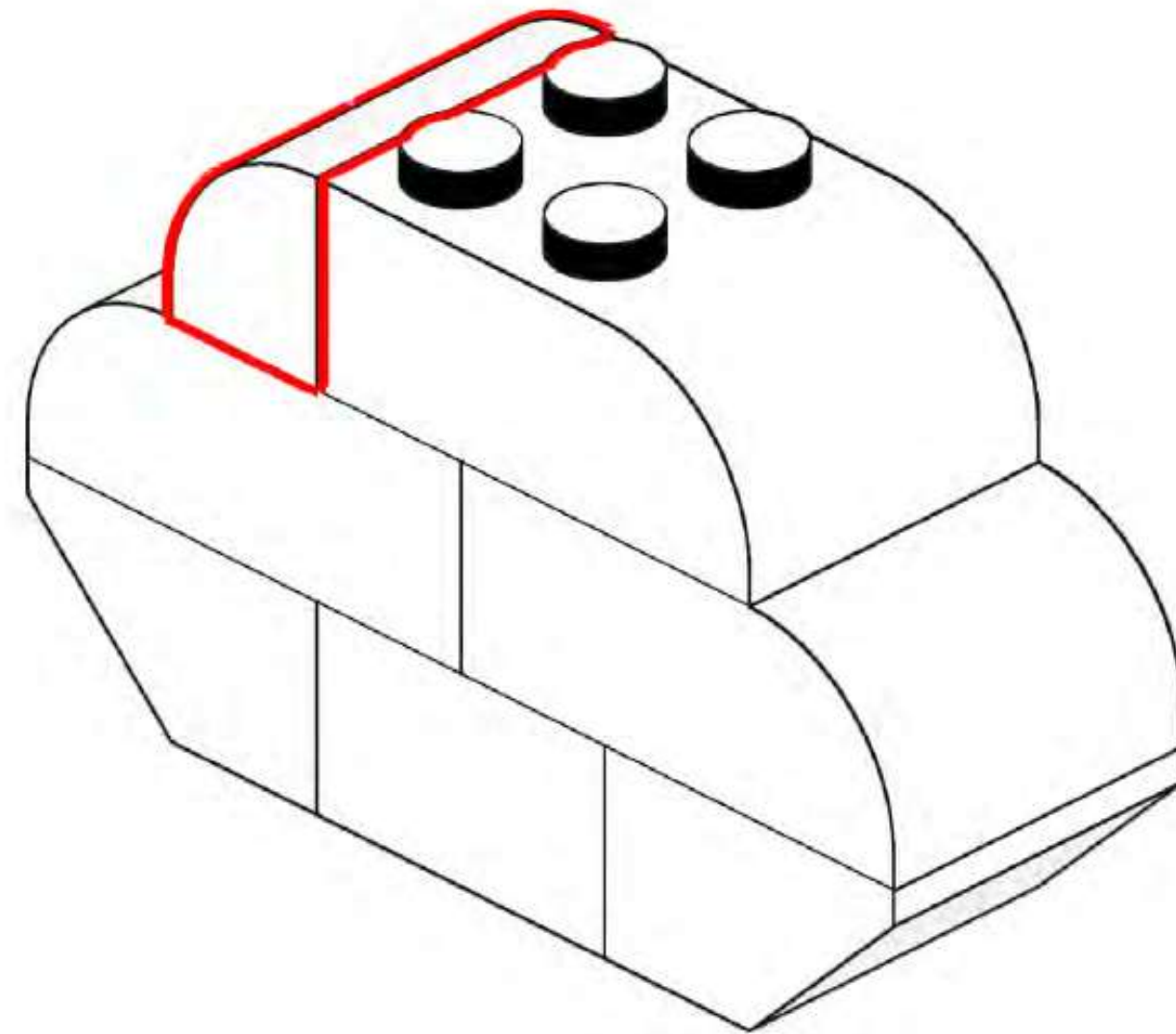
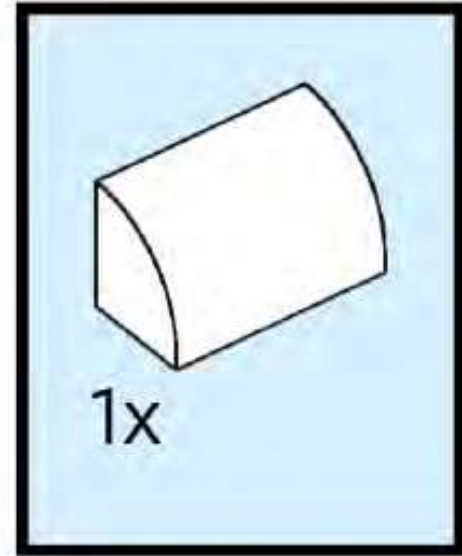

A close-up photograph of a red circular sticker affixed to a tree trunk. The sticker features the text "YOU ARE IMPORTANT" in a bold, black, sans-serif font, arranged in two lines. The tree trunk is grey and textured, with some dark spots and a vertical line of paint or tape. The background is blurred, showing a street scene with buildings and a car.

**YOU ARE
IMPORTANT**



**YOU ARE
IMPORTANT**

Photo by [George Pagan III](#) on [Unsplash](#)

Menschen

Vertrauen

Offenheit

Mut

Raum

Zeit

**INNOVATIONEN
ENTSTEHEN DORT,
WO MENSCHEN FÜR
EIN THEMA BRENNEN.**

***I HAVE NOT
FAILED.
I'VE JUST FOUND
10,000 WAYS THAT
WON'T WORK.***

~ Thomas A. Edison



Stadt Bielefeld
Digitalisierungsbüro

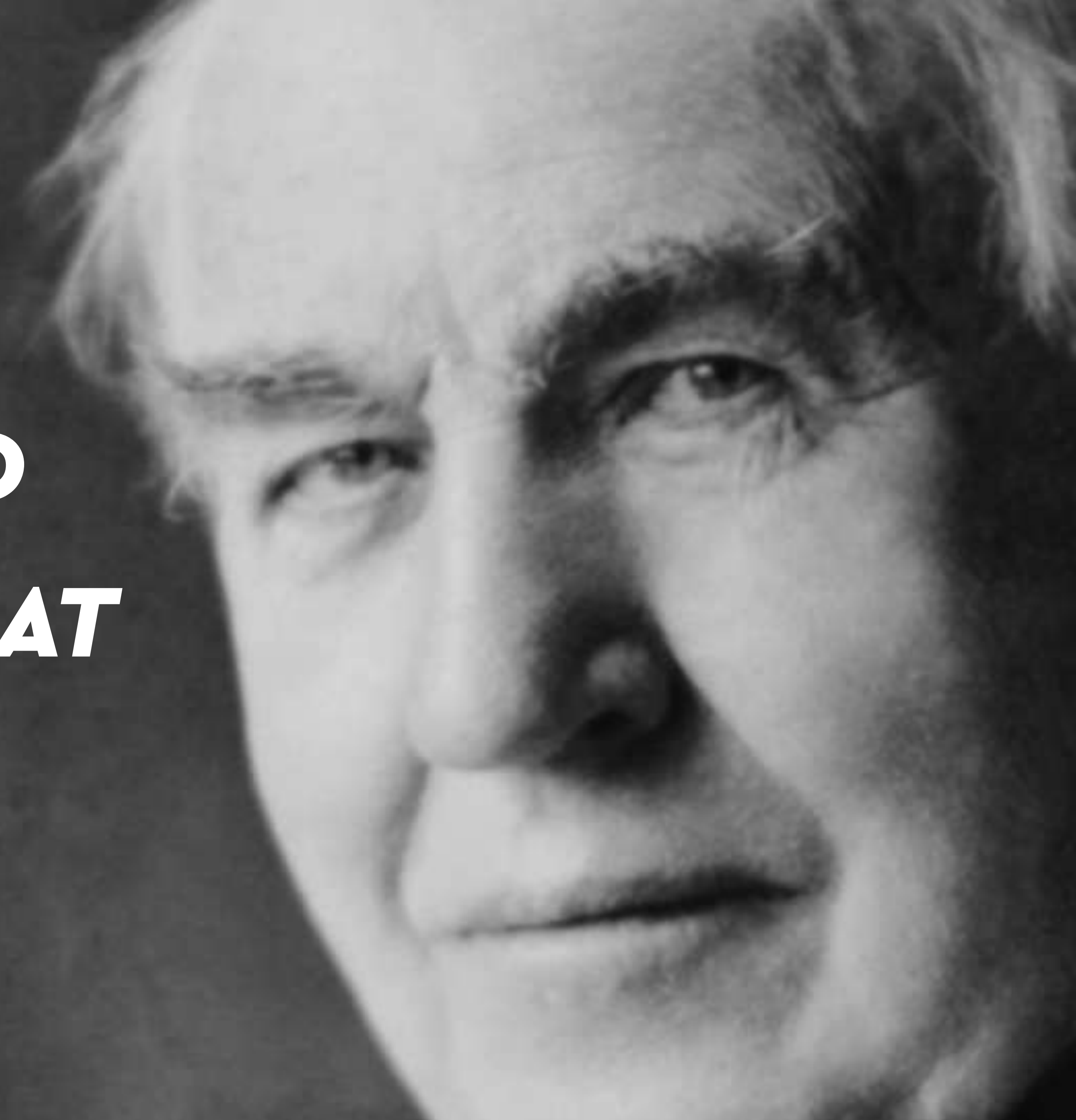

Entschieden erfolgreicher



„Der intuitive Geist ist ein heiliges Geschenk und der rationale Verstand ein treuer Diener.“

Albert Einstein

Entschieden erfolgreicher

YES

NO

WILLEM BUUS 1977

**Wieviele Entscheidungen
treffen Menschen am Tag?**



Entschieden erfolgreicher

now butter

by the fishes



Entschieden erfolgreicher

So funktioniert die Nutzung von eigenland® Online:

1 Starten

2 Beliebigen
Namen eingeben

3 Auf die
1. These warten

4 Abstimmen
und ggf. liken



a) Smartphone:
QR-Code mit Kamera
scannen

b) PC:
Link im Chat nutzen

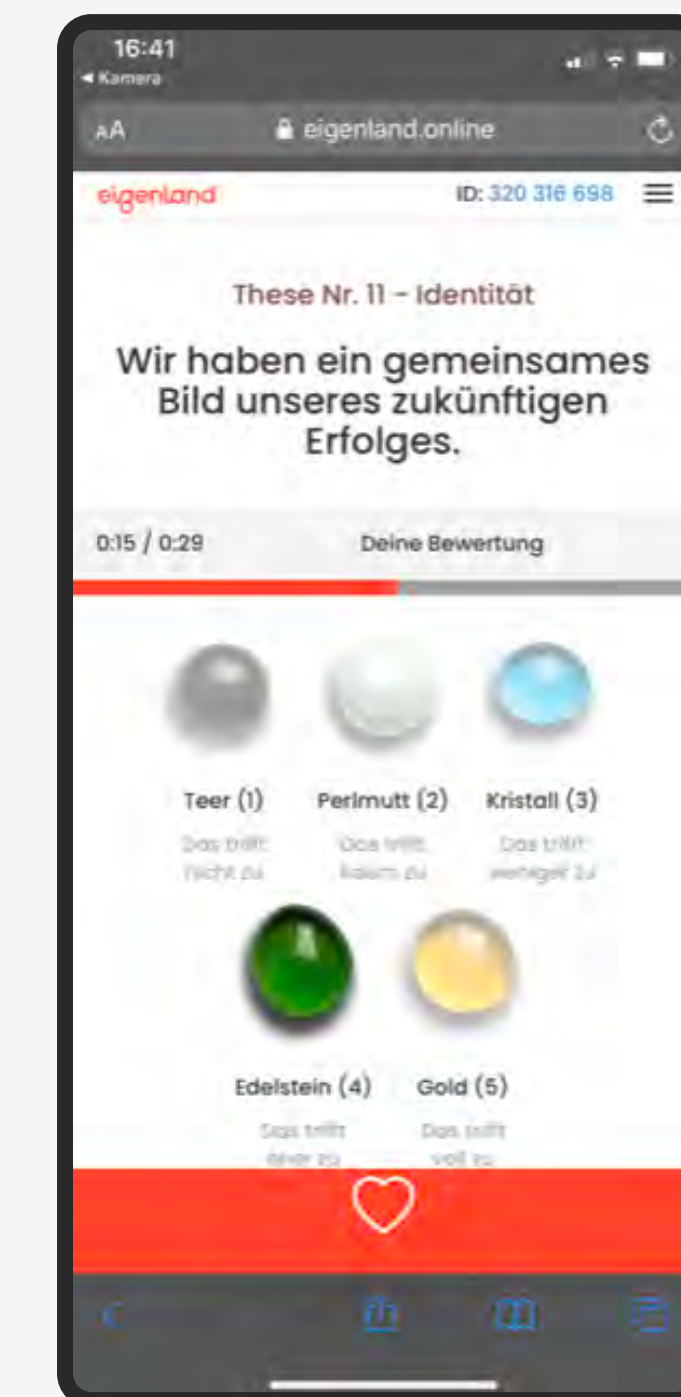



Imago Prinzip



Entschieden erfolgreicher

WARUM

Vision

Passion

Mission

WAS

Ziele

Strategie

Vorgehen

Haltung und Verhalten entwickeln sich **fortlaufend** weiter, beeinflussen sich immer wieder gegenseitig und werden durch den kontinuierlichen Dialog gestaltet.

WIE

Werte

Haltung

Verhalten



Entschieden erfolgreicher

**Menschen sind auf der Suche
nach guten Gefühlen....**



Entschieden erfolgreicher

...

und erinnern sich nicht immer an das, was sie gekauft haben,

**ABER IMMER DARAN, WIE SIE
SICH GEFÜHLT HABEN.**



Entschieden erfolgreicher

Emotio & Ratio





Entschieden erfolgreicher

ALT VS. NEUE **Glaubenssätze & Denkweisen**





Wirkungsebenen

Entschieden erfolgreicher

HALTUNG | VERHALTEN | WIRKUNG

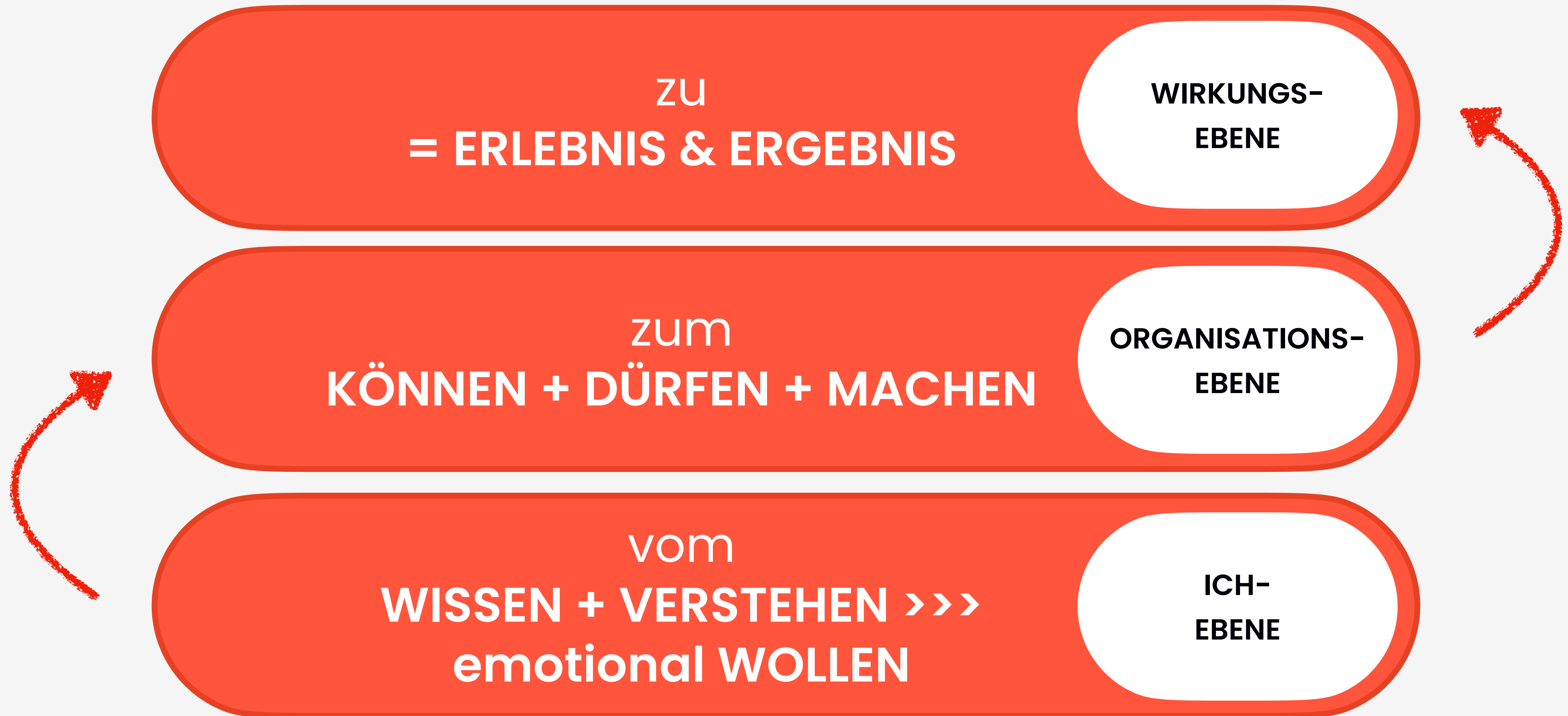



Entschieden erfolgreicher

Cultural Hacks*

**die ihr sofort mitnehmen, einfach mal machen und ausprobieren könnt und Euch absolut gar nix kosten*



Entschieden erfolgreicher

Dialog. Dialog. Dialog.



Entschieden erfolgreicher

Kontinuität & Konstanz



Entschieden erfolgreicher

Unicorns!
Fun!
Magic!
Rainbows &
Sh*t!



Your lame-ass
comfort zone

Komfortzone



Entschieden erfolgreicher



*Denkräume &
Impulse*

The *mind* is like a
parachute. It doesn't
work if it isn't open.

Frank Zappa

Entschieden erfolgreicher

**Veränderung beginnt
im eigenen Kopf.
Es startet
mit dem Blick in den Spiegel!**



Entschieden erfolgreicher

Gegen die
EMOTIONALE HALTUNG
ist keine
RATIONALE ÜBERZEUGUNG
möglich!



Kontakt und Dialog

Jens Edler

jens.edler@bielefeld.de |
+49-17634353057



Jan Oßenbrink

jo@eigenland.de |
+49-170-3372810



eigenland®

Entschieden erfolgreicher

© Die in diesem Konzept dargestellten Gedanken, Ideen, Vorschläge und Unterlagen unterliegen den geltenden Urheberrechtsgesetzen und sind geistiges Eigentum der Eigenland GmbH. Die Verwirklichung von Ideen und/oder Ideenansätze aus diesem Konzept bedarf der vorherigen vertraglichen Vereinbarung mit den Rechteinhabern. Eine Vervielfältigung des Konzepts, ganz oder in Auszügen sowie jede Weitergabe an Dritte ist nicht gestattet, sofern es nicht zur Entscheidungsfindung im Rahmen der Präsentation erforderlich ist. Der Empfänger dieses Konzepts haftet bei unberechtigter Verwendung oder Weitergabe an Dritte für daraus entstehende Schäden. Der Empfänger dieses Konzepts bestätigt durch Entgegennahme des Konzepts, die darin genannten Ideen und Vorschläge vertraulich zu behandeln.

© Eigenland® ist lizenzrechtlich geschützt. | © Eigenland® is protected by licence.

Eigenland GmbH – Entschieden erfolgreicher

Bei allem was wir tun, glauben wir an die Kraft der Gemeinschaft. Jeder Mensch wünscht sich, innerhalb einer Gruppe das eigene Potential für das gemeinsame Ziel einzubringen und zu entfalten – zusammen sind wir entschieden erfolgreicher.

Zentrale | HQ Haltern am See · Gantepoth 1 · 45721 Haltern am See

Büro | Office München · Augustenstraße 7 · 80333 München

Fon +49 23 64 50 52 -940 | hallo@eigenland.de

Geschäftsführer Jan Oßenbrink | Utz Florian Staiger

www.eigenland.de | www.twitter.com/eigenland_de | www.linkedin.com/company/eigenland-gmbh | www.facebook.com/Eigenland.Methode/



Beschleunigen von Transformation & Entwicklung

Eigenland GmbH – Wer wir sind und was uns antreibt

- eigenland® entwickelt digitale, analoge und hybride Leistungen und Methoden, die **Menschen und Organisationen befähigen** ihre **Transformations- und Changeprozesse zu gestalten**.
- Das eigenland® System besteht aus drei Leistungssäulen **TOOLS | PEOPLE | KNOWLEDGE** und basiert auf einem **partizipativen, spielerischen und humanzentrierten Ansatz**, um schneller bessere Ergebnisse zu erzielen.
- Das eigenland® System wird weltweit von mehr als 1.200 **zertifizierten eigenland® Beratern:innen | Trainer:innen** eingesetzt. Die **Kundenstruktur** umfasst Beratungen, DAX-Konzerne, (familiengeführten) Mittelstand und öffentliche Organisationen.
- Audi, ERGO, KfW, LVM, Allianz, Siemens, Linde, Haufe Gruppe, Sparkassen und Volksbanken, Stadt Bielefeld, Atradius, EDEKA et al.



Das sagen andere über eigenland®

Lust auf Veränderung wecken...

Visionen Wirklichkeit werden

lassen... was empfehlen Sie?

»Wir bei der IT@LVM setzen auf einen partizipativen Prozess, der Herz & Hirn anspricht und alle Mitarbeitenden aktiv einbezieht. Bei uns sind das mehr als 600 Beteiligte. Und wir machen beste Erfahrungen: Mit Eigenland® und den Tools erzeugen wir schnell eine Wirkung – spürbar und messbar.«

Bianca Nunnemann LVM



Schnell. Strukturiert. Auf den Punkt. Wir sind in den letzten Jahren sehr erfolgreich gewachsen. Die eigenland® Multisense Methode haben wir in unserem Führungs-Workshop eingesetzt, um ein gemeinsames Erfolgsbild zu entwickeln und die daraus abgeleiteten unternehmerischen Handlungsfelder zu kennen. Mit Mensch und Methode sind wir unglaublich **schnell an die relevanten (Schmerz-)Punkte und neue Erkenntnisse** gekommen, haben nebenbei an unserem Bewusstsein gearbeitet und hatten nach nur einem Tag viele **konkrete Ideen und Maßnahmen** entwickelt. Das war richtig stark.«

Jens Kettler GF EDEKA Hamburg

Wer **effizient vorankommen** will und dabei noch Probleme lösen will, geht zu eigenland®.

brand eins, Sonderausgabe Unternehmensberater
März 2022

Sie nutzen die Eigenland® Tools seit Jahren.

Ein besonders wichtiges Ergebnis?

»Mit Eigenland® haben wir den Sinn unseres Unternehmens gefunden.«

Mario Kestler Geschäftsführer der
Haufe Akademie in Freiburg

Wir schätzen eigenland® als Partner unserer New Work Sessions. Eigenland fördert den Austausch zwischen Teilnehmern mit unterschiedlichen beruflichen Hintergründen und Erfahrungen. Über Impulsvorträge und durch den Austausch mit der eigenland® Methode werden Inhalte praxisnah „verlängert“. So werden aus Teilnehmenden Akteure und können in kurzer Zeit das Thema New Work erleben und neue Inspiration für den Arbeitsalltag mitnehmen.

Wolfram Sauer, Head of Public Affairs bei New Work SE

Warum arbeiten Sie als interne Beratung mit Eigenland®?

»Weil wir von dem Nutzen der Tools und der Community für uns und unsere Stakeholder sehr überzeugt sind. Wir sind schneller, ergebniswirksamer und haben eine hohe interne Anschlussfähigkeit.«

Marcus Müller Siemens AG



Prof. Gerald Hüther
Akademie für Potenzialentfaltung

Potentialentfaltung mit einem Tool?

»Potentiale zu entfalten bedeutet gemeinsam über sich hinauszuwachsen.

Dafür benötigen wir Gemeinschaften, in denen wir uns zugehörig fühlen, die uns inspirieren und uns ermutigen. In diesem Kontext schätze ich den ganzheitlichen Ansatz der Eigenland® Methode, da durch einen wertschätzenden Dialog am gemeinsamen Bewusstsein gearbeitet und Haltung entwickelt wird.«



Einsatzmöglichkeiten

Alle Transformationsthemen | vom Vorstand bis Azubi

1. Phasen: FINDEN – DEFINIEREN – MANIFESTIEREN

- Von der Entwicklung bis zur Verankerung neuer Haltung & neuem Verhalten und
- von strategischen und operativen Fragestellungen wird eigenland® erfolgreich eingesetzt.

2. Durch WEN und WIE?

- Flexibel ja nach Ihrem Bedarf durch die Organisation selbst und / oder durch eigenland®
- Eine eigenland® Session ist inhaltlich & zeitlich | fokussiert & flexibel gestaltbar, 30 Min bis 1 Tag

3. **ERGEBNISSE** einer eigenland® Session | Workshop | Seminar | Veranstaltung

Die Ergebnisse können eine Analyse, ein ideales Bild der Zukunft / Ziel und die wichtigsten Massnahmen zur Zielerreichung beinhalten. Dies sind materielle Ergebnisse (Themen, Prios, Ideen, Massnahmen, Verhalten) & Immaterielle Ergebnisse (Haltung, Bewusst-Sein, Perspektive).



Entschieden erfolgreicher

Das eigenland[®] System - Nutzt Intuition und Logik

TOOLS

Mit den menschenzentrierten eigenland[®] Tools werden Workshops, Veranstaltungen, Seminare zum Aha-Erlebnis. Digital, persönlich und hybrid.

PEOPLE

Ein inspirierendes Netzwerk für Erfolg. Menschen mit Haltung und Kompetenz verbinden sich in der loyalen eigenland[®] Community.

KNOWLEDGE

Höchste fachliche und innovative Expertise, Best Practices vitaler Organisationen, die Menschen & Organisation erfolgreicher machen.





Die eigenland® Methode

Das Einzigartige an der bei den Tools „eigenland® Multisense“ und „eigenland® Online“ eingesetzten eigenland® Methodik ist, dass sie

- › interaktiv (erfassen/ visualisieren)
- › intuitiv (spielerisch/ motorisch)
- › partizipativ (gemeinsam/ mitwirkend) und
- › produktiv (schnell/ ergebniswirksam)

für jede Organisation in kürzester Zeit Erlebnis & Ergebnis erzielt.

Mit eigenland® gestalten die Menschen die Gegenwart & Zukunft nicht nur logisch, sondern auch kreativ, emotional. Durch kreative Impulse, Methodik und Erlebnis werden die Superkräfte von Menschen und der Organisation entfaltet.

Entschieden erfolgreicher

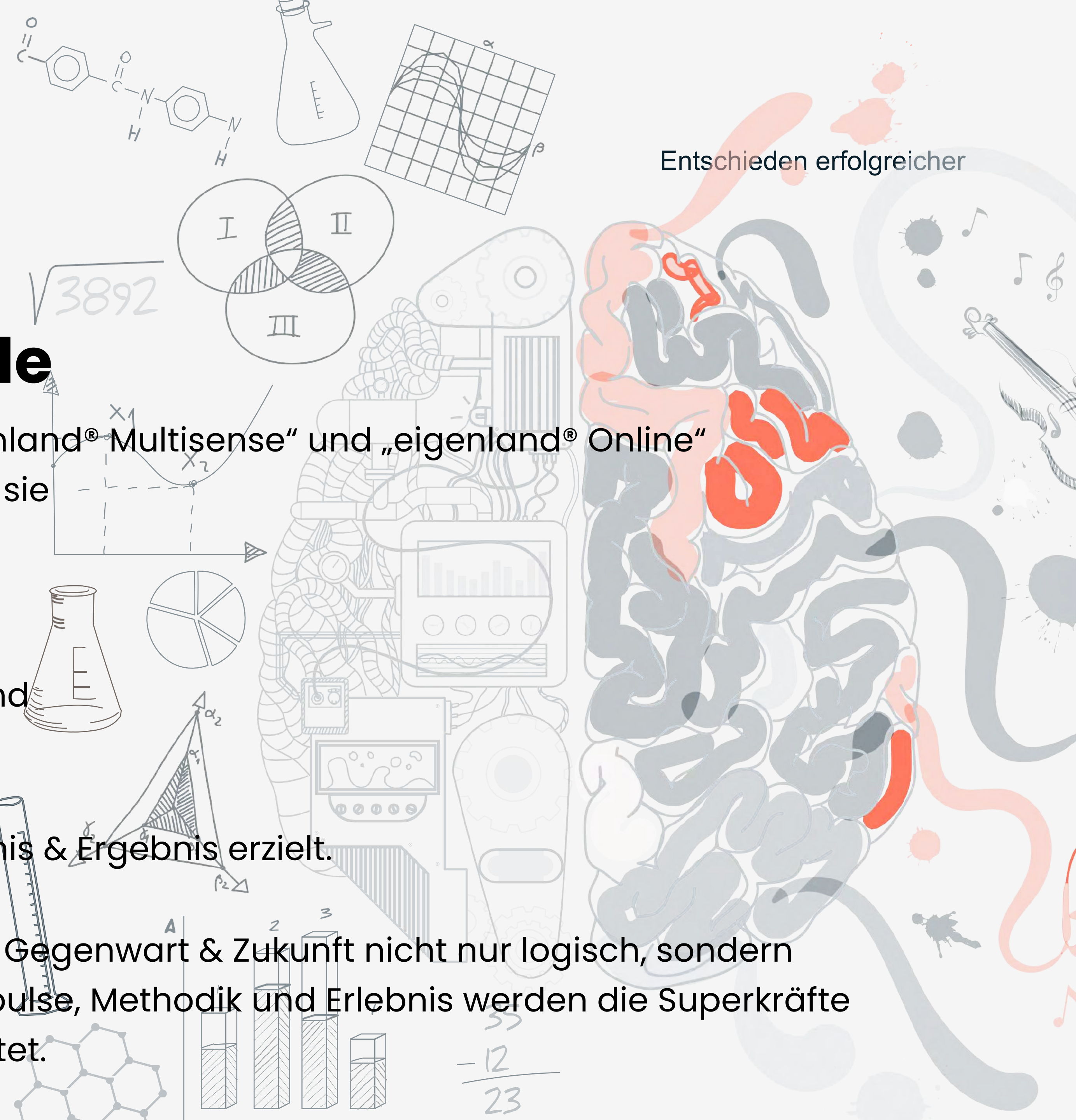



MULTISENSORISCH & DIGITAL

eigenland® Multisense

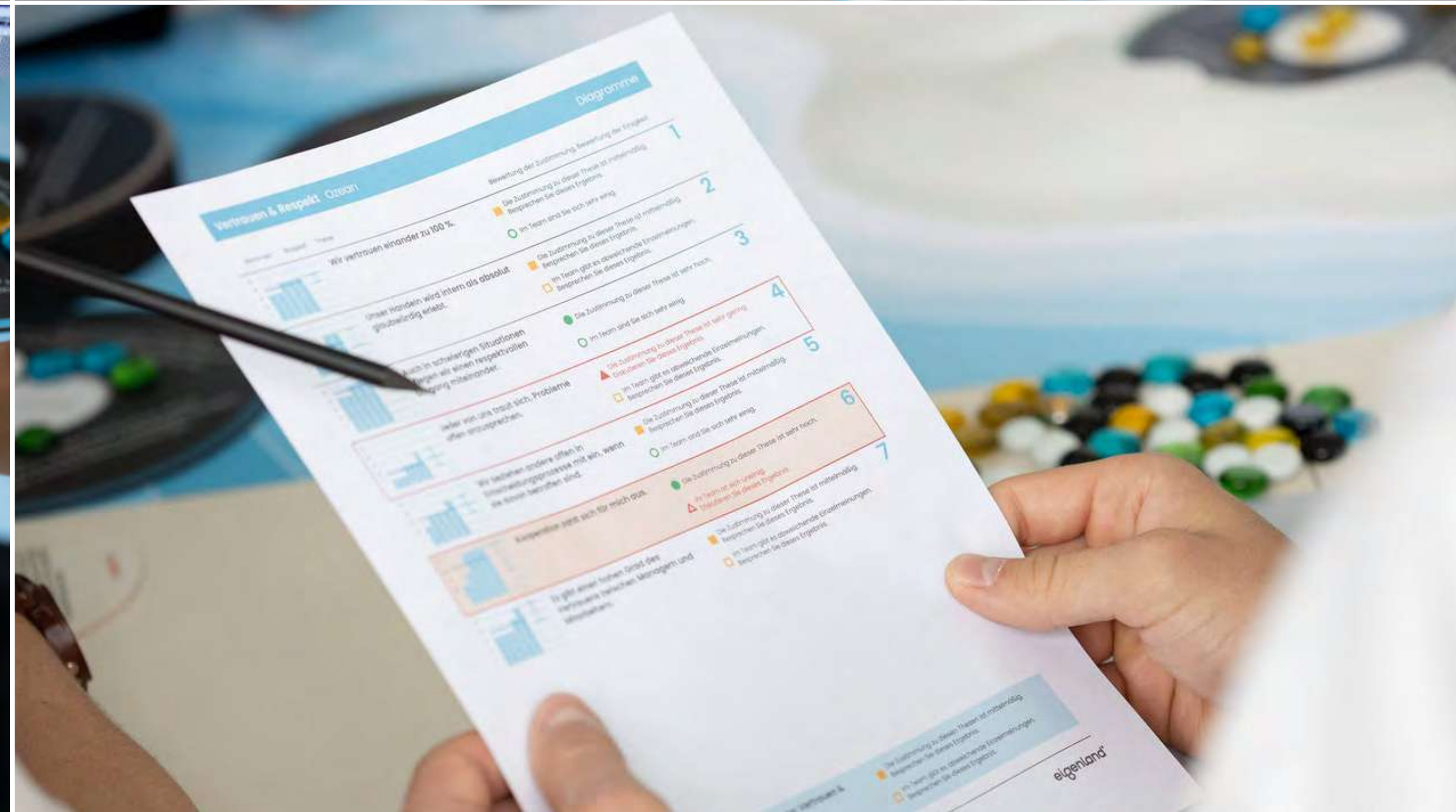

Vertrauen & Beispiel - Otton	Diagramme
Wir vertrauen einander zu 100%.	1. Die Zustimmung zu dieser These ist mäßig. Bezeichnen Sie dieses Ereignis. Im Team sind Sie sich sehr einig.
Unser Handeln wird intern als absolut glaubwürdig erachtet.	2. Die Zustimmung zu dieser These ist mäßig. Bezeichnen Sie dieses Ereignis. Im Team gibt es überwiegende Einmütigkeiten. Bezeichnen Sie dieses Ereignis.
Wir haben in schwierigen Situationen immer alle einen rechtzeitigen Rückhalt.	3. Die Zustimmung zu dieser These ist sehr hoch. Im Team sind Sie sich sehr einig.
Ich bin mir sicher, dass ich mich auf meine Kollegen verlassen kann.	4. Die Zustimmung zu dieser These ist sehr gering. Bezeichnen Sie dieses Ereignis. Im Team gibt es überwiegende Einmütigkeiten. Bezeichnen Sie dieses Ereignis.
Wir haben andere offen für unsere Ideen und Vorschläge.	5. Die Zustimmung zu dieser These ist mäßig. Bezeichnen Sie dieses Ereignis. Im Team sind Sie sich sehr einig.
Kollegen sind sich für mich ein.	6. Die Zustimmung zu dieser These ist sehr hoch. Im Team sind Sie sich sehr einig.
Es gibt einen hohen Grad an Transparenz zwischen den Mitarbeitern.	7. Die Zustimmung zu dieser These ist mäßig. Bezeichnen Sie dieses Ereignis. Im Team gibt es überwiegende Einmütigkeiten. Bezeichnen Sie dieses Ereignis.

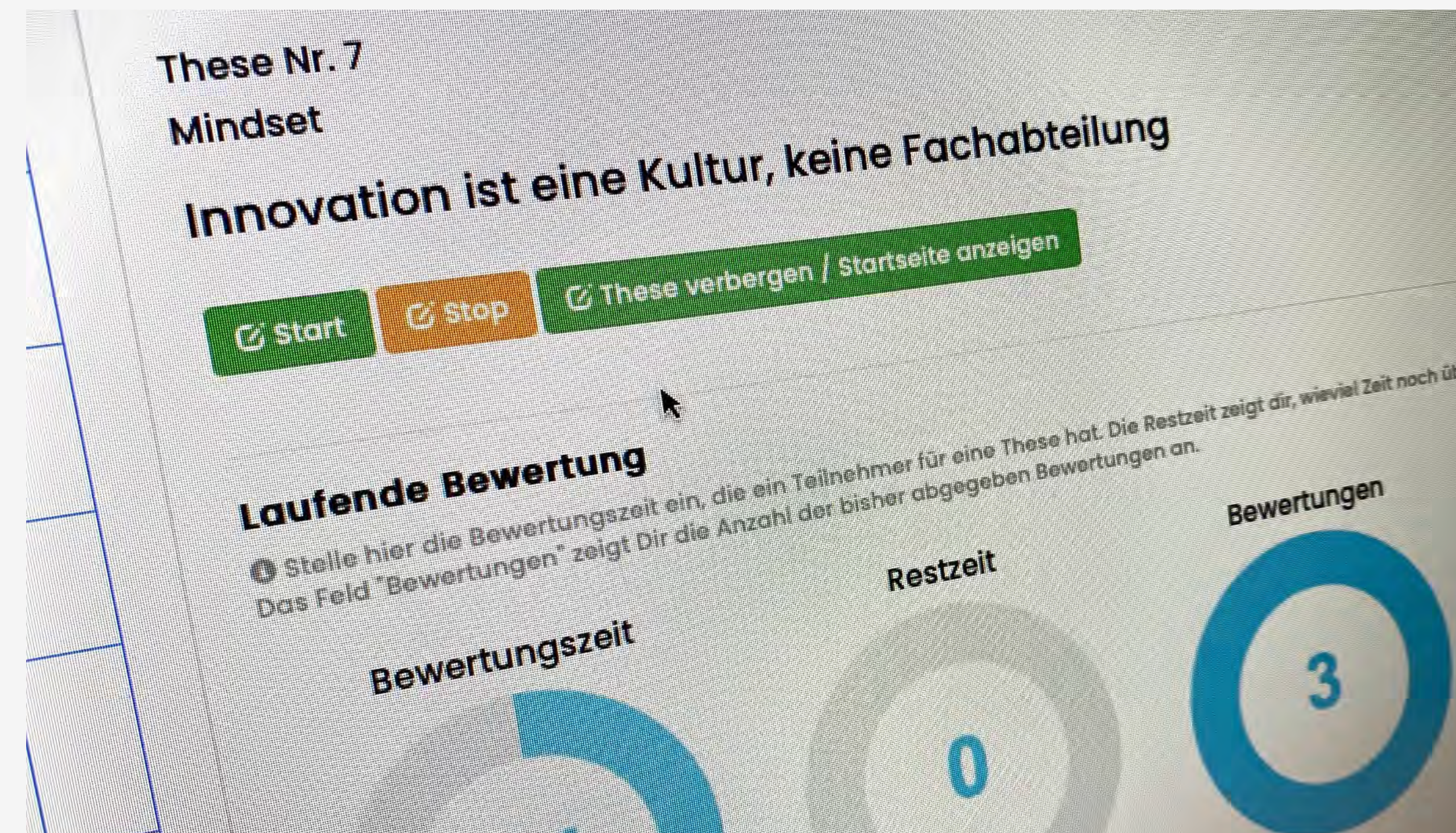
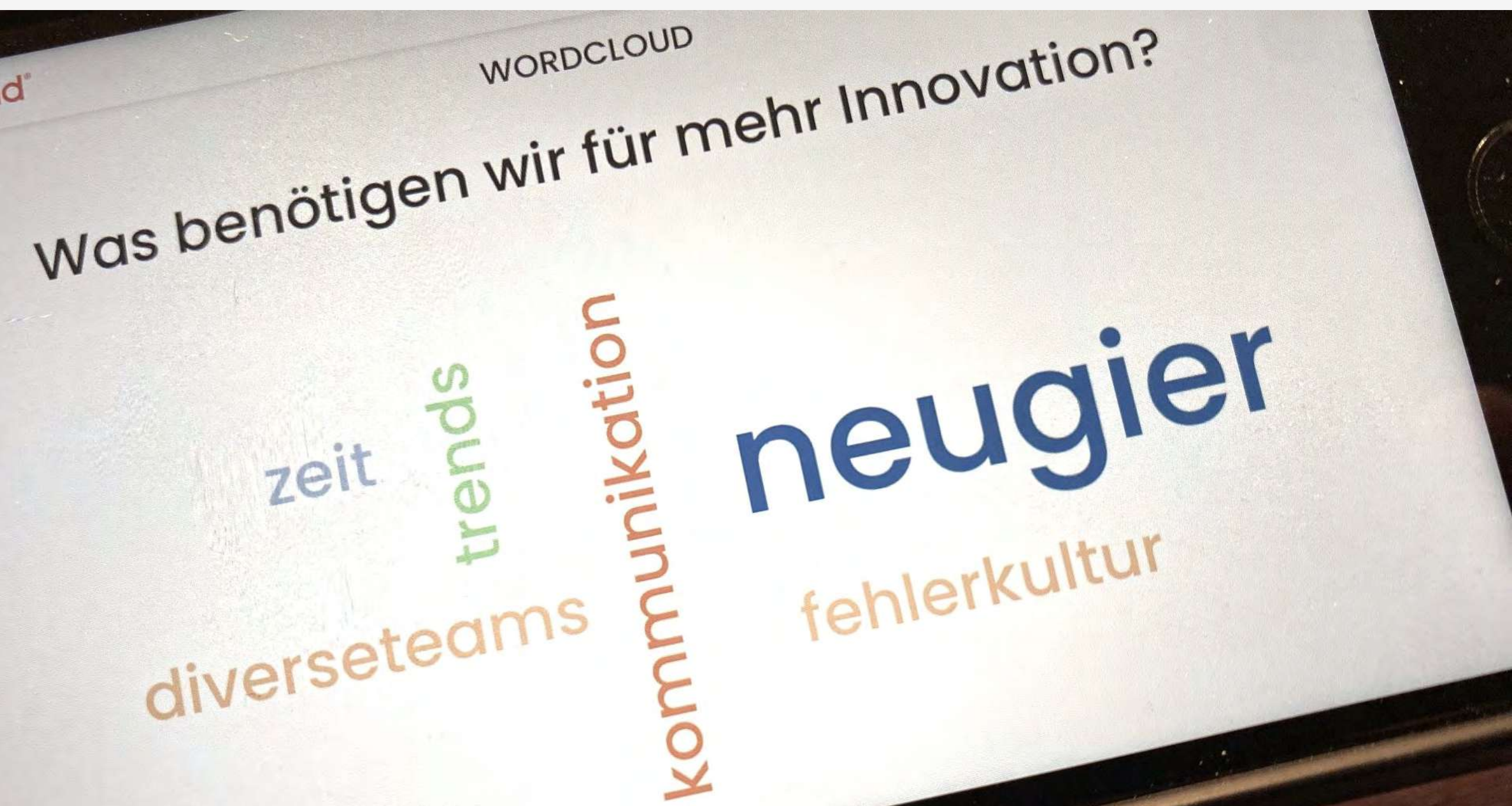
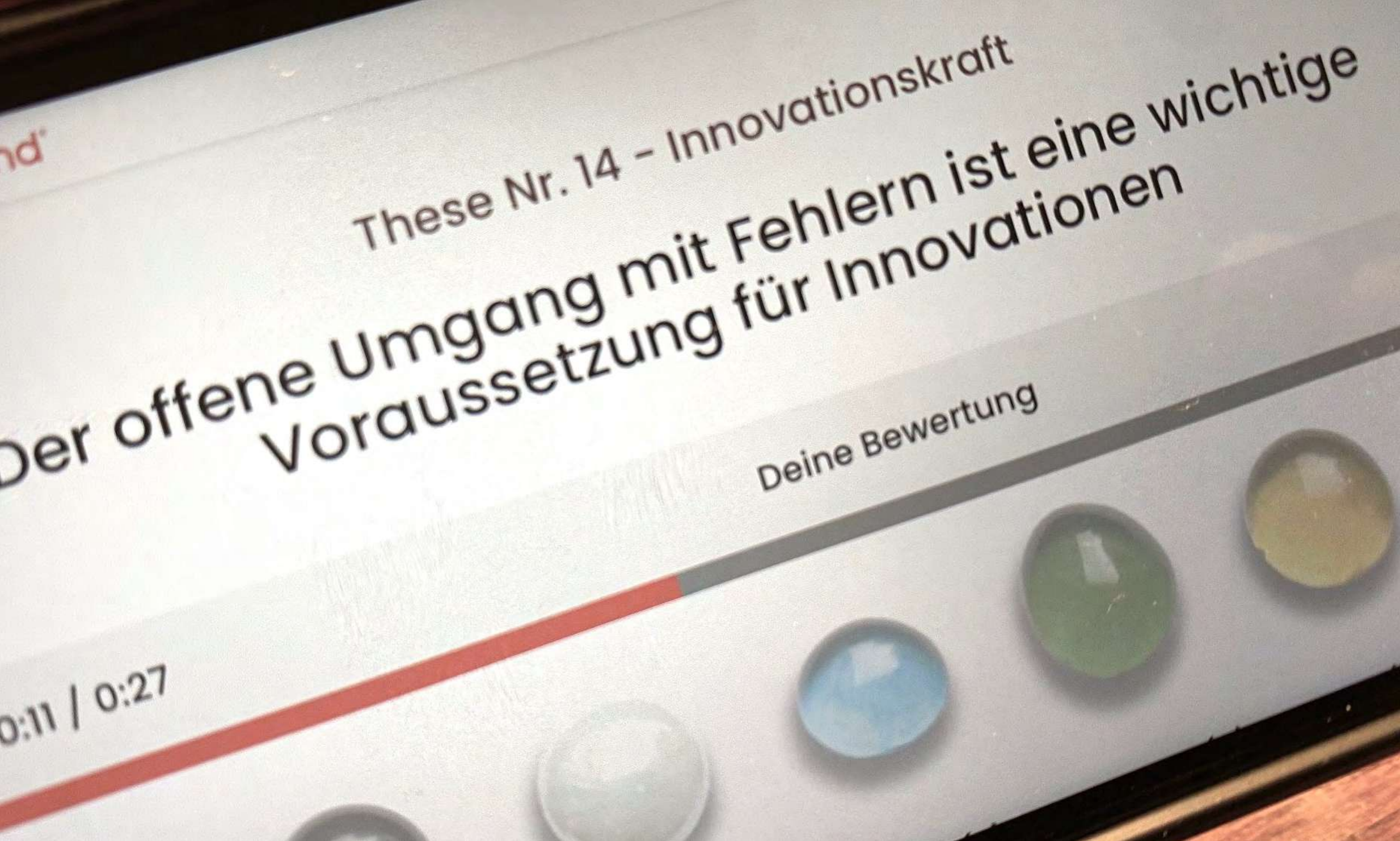



HIGHLIGHT
EVENTS & TAGUNGEN